

分類	塗装機
型式	TP-1545new 部品分解図

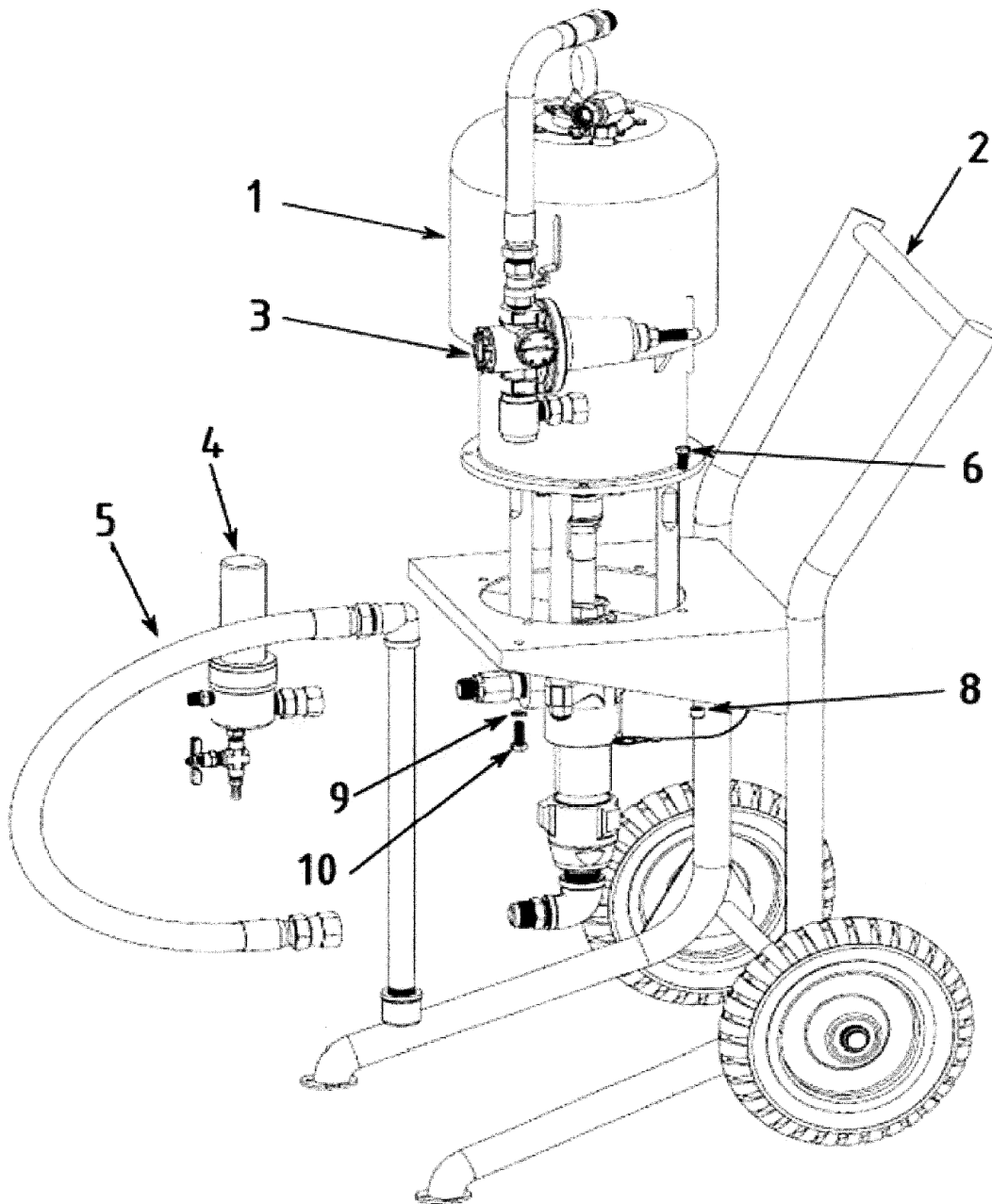

分類	塗装機
型式	TP-1545new 部品分解図

図番	品目コード	品目名	数	定価	備考	区分
01		ポンプ K254-Xxxx-1	1			
02		台車 K254-200	1			
03		エアレギュレーターASSY K254-300	1			
04	451873	ラインフィルター (TP1545new) S254-400	1	¥42,550		P
05	451865	サクションホースAssy (TP1545new) K254-600	1	¥27,600		P

※お手数ですが、ご注文の際は、コードNoと品名を明記くださいますよう、お願い致します。

※品目数が複数の場合、定価欄は単価になります。

分類	塗装機
型式	TP-1545new S254-400 部品分解図

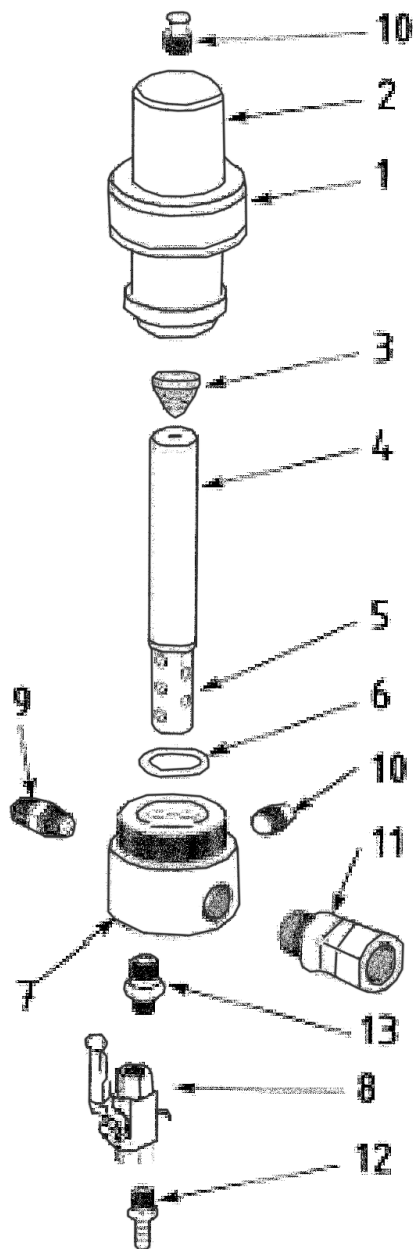

分類	塗装機
型式	TP-1545new S254-400 部品分解図

図番	品目コード	品目名	数	定価	備考	区分
01	451864	リング (ラインフィルター用) (TP1***new) S254-101	1	¥8,180		P
02		本体 S254-102	1			
03	451825	スプリング (TP1545new) S254-103	1	¥2,770		P
04	451810	ストレーナー#60 (TPnew全) S254-104	1	¥1,650		P
05	451824	サポート S254-105	1	¥660		P
06	451827	Oリング S254-106	1	¥1,380		P
07		ハウジング S254-107	1			
08	451812	ホーパルプ S254-108 (TPnew全)	1	¥9,240		P
09	451851	ジョイント S254-109	1	¥1,980		P
10		ブラグ S254-110	2			
11		ジョイント S254-111	1			
12	451852	ニップル (TP1545new) S254-112	1	¥660		P
13		ニップル S254-113	1			

※お手数ですが、ご注文の際は、コードNoと品名を明記くださいますよう、お願い致します。

※品目数が複数の場合、定価欄は単価になります。

分類	塗装機
型式	TP-1545new K254-300 部品分解図

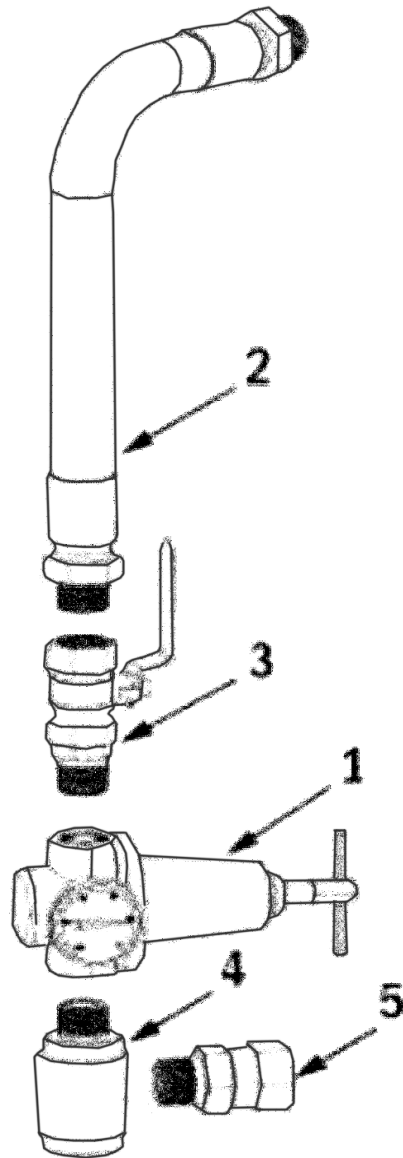

分類	塗装機
型式	TP-1545new K254-300 部品分解図

図番	品目コード	品目名	数	定価	備考	区分
01		エアレギュレーター K254-301	1			
02	451853	エアホース K254-302 (TP1545new)	1	¥26,400		P
03		ハルブ K254-303	1			
04		マニホールド K254-304	1			
05		ジョイント K254-305	1			

※お手数ですが、ご注文の際は、コードNoと品名を明記くださいますよう、お願い致します。

※品目数が複数の場合、定価欄は単価になります。

分類	塗装機
型式	TP-1545new K254-600 部品分解図

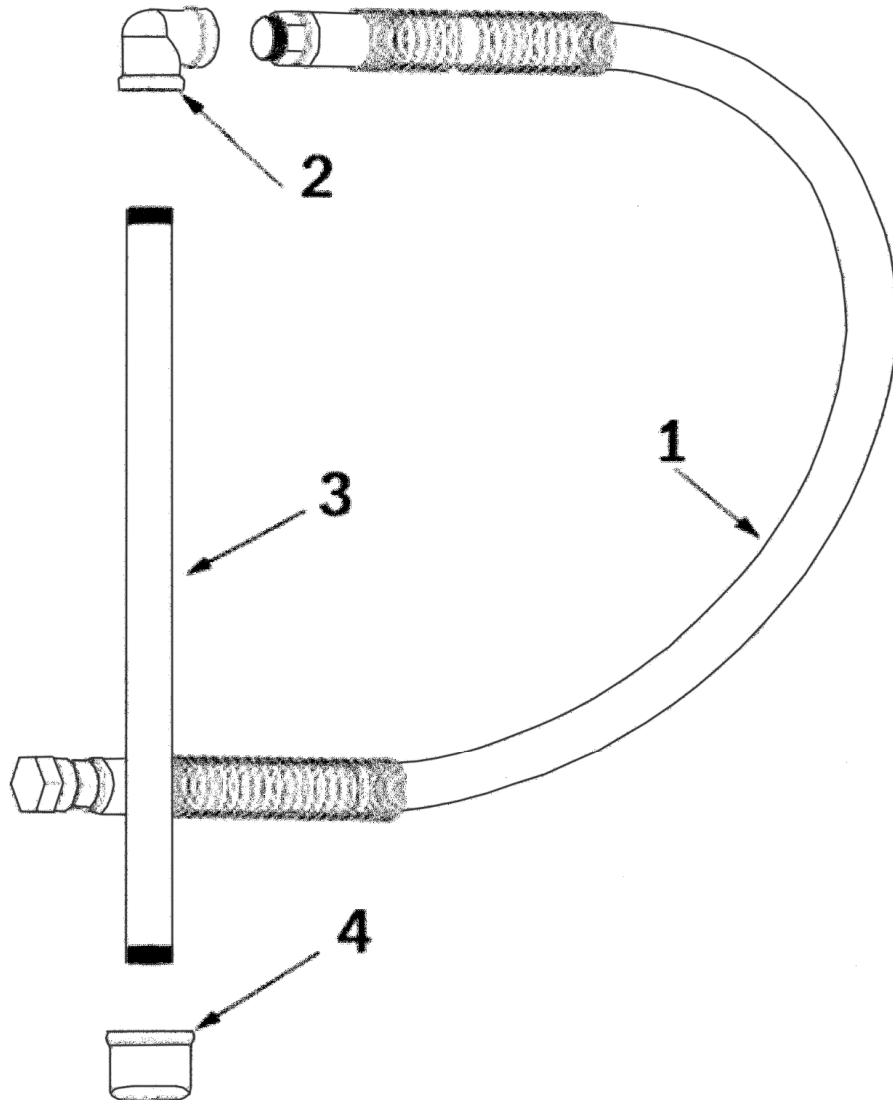

分類	塗装機
型式	TP-1545new K254-600 部品分解図

図番	品目コード	品目名	数	定価	備考	区分
01		サクションホース K254-601	1			
02		エルホ - K254-602	1			
03		サクションパイプ K254-603	1			
04	451826	ストレーナー (TP1545new) K254-604	1	¥3,560		P

※お手数ですが、ご注文の際は、コードNoと品名を明記くださいますよう、お願い致します。

※品目数が複数の場合、定価欄は単価になります。

分類	塗装機
型式	TP-1545new K254-100 部品分解図

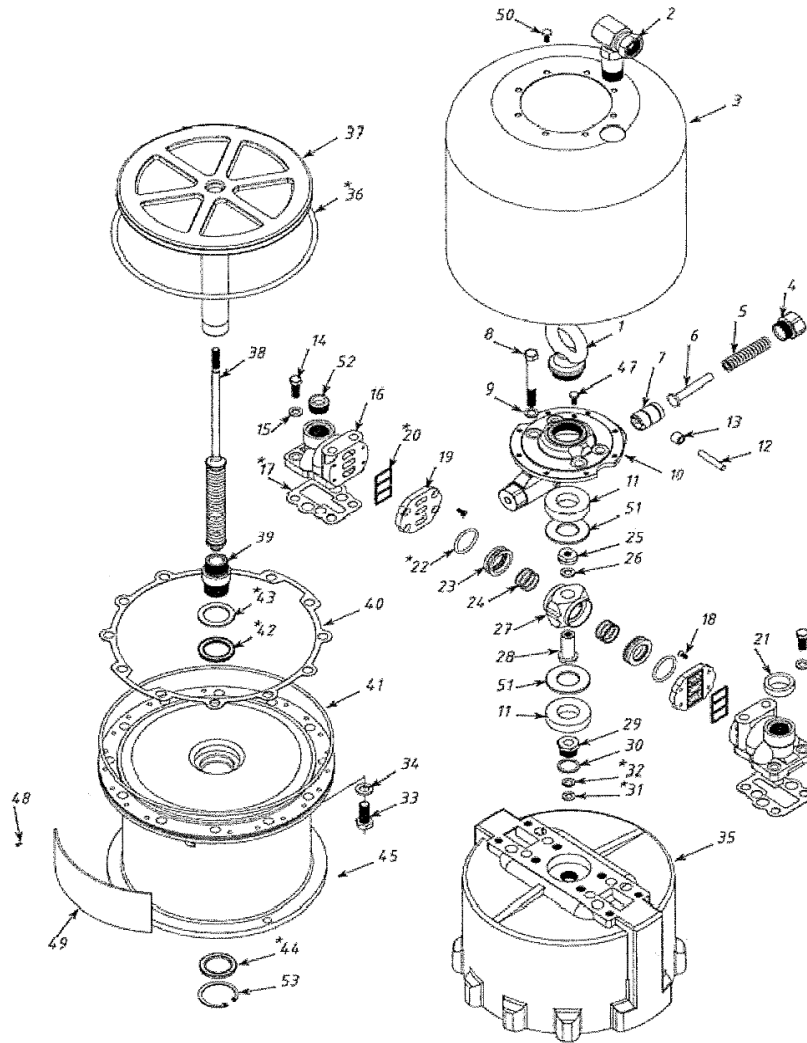

分類	塗装機
型式	TP-1545new K254-100 部品分解図

図番	品目コード	品目名	数	定価	備考	区分
17	*	ガasket (マニフォルド) K254-017	2		リペアキット	
22	*	Oリング K254-022	2		リペアキット	
30	*	ガasket K254-030	1		リペアキット	
31	*	バックアップ ワッシャー K254-031	1		リペアキット	
32	*	Vパッキン K254-032	1		リペアキット	
36	*	Oリング (ピストン) K254-036	1		リペアキット	
40	451868	モーターガasket K254-040	1	¥3,300		P
41	451869	Oリング ベース K254-041	1	¥1,760		P
42	*	Vパッキン K254-042	1		リペアキット	
43	*	バックアップ ワッシャー K254-043	2		リペアキット	
*451862		リペアキット(TP1545new) K254-500 含まれる部品 (部品の単品出荷はありません) 17. 22. 30. 31. 32. 36. 42. 43		¥23,460		P

※お手数ですが、ご注文の際は、コードNoと品名を明記くださいますよう、お願い致します。

※品目数が複数の場合、定価欄は単価になります。

分類	塗装機
型式	TP-1545new X451-100 部品分解図

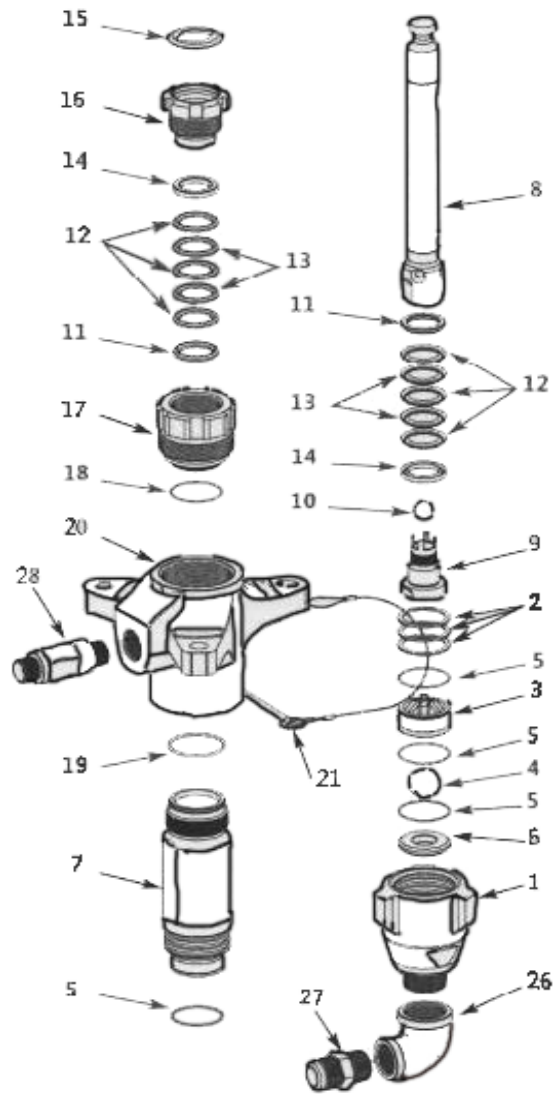

分類	塗装機
型式	TP-1545new X451-100 部品分解図

図番	品目コード	品目名	数	定価	備考	区分
01	451870	吸入ホウ - X451-001	1	¥41,400		P
02		シム X451-002	3			
03		ホ-ルカ-イト X451-003	1			
04	*	ホ-ル X451-004	1		ハ-ッキンキット	
05	*	リング X451-005	4		ハ-ッキンキット	
06		シート X451-006	1			
07	451871	シリンダ- X451-007	1	¥51,750		P
08	451872	ピ-ストロッド X451-008	1	¥51,750		P
09		吐出弁 X451-009	1			
10	*	ホ-ル X451-010	1		ハ-ッキンキット	
11	*	グランドM X451-011	2		ハ-ッキンキット	
12	*	ハ-ッキン(UHMWPE) X451-012	6		ハ-ッキンキット	
13	*	ハ-ッキン(皮) X451-013	4		ハ-ッキンキット	
14	*	グランドF X451-014	1		ハ-ッキンキット	
15	*	シール X451-015	1		ハ-ッキンキット	
16		ハ-ッキンナット X451-016	2			
17		カートリッジ X451-017	1			
18	*	リング X451-018	1		ハ-ッキンキット	
19	*	リング X451-019	1		ハ-ッキンキット	
20		ハウジング X451-020	1			
21	451828	ピ-ン X451-021	1	¥1,710		P
26		エルホ X451-026	1			
27		ジョイント X451-027	1			
28		ジョイント X451-028	1			
	*451815	ハ-ッキンキット(TP1545new) X451-500		¥24,480		P
	*451854	ハ-ッキンキット(TP1545new) X451-502		¥22,440		P
		含まれる部品 (部品の単品出荷はありません)				
		4. 5. 10. 11. 12. 13. 14. 15. 18. 19				

※お手数ですが、ご注文の際は、コードNoと品名を明記くださいますよう、お願い致します。

※品目数が複数の場合、定価欄は単価になります。